

## BOMBAS DE FILTRAÇÃO

### Série Deluxe variador de velocidade INVERTER



- ✓ **Modelos: 1 e 1,5 CV monofásica.**
- ✓ **Bomba de filtração com funcionamento entre 30% ~ 100% com a possibilidade de desempenhar diferentes funções como a retrolavagem e filtragem adequada.**
- ✓ **Muito silenciosa: 36 dB(A) a 1 m de distância.**

**Vantagens:** Design patenteado, compacto e robusto. • **2 modos de funcionamento: automático e manual.** • **Backwash filtro:** Botão que permite ativar a função backwash (retrolavagem) do filtro. • **Compatível com piscinas tratadas a químicos e a sal.** • **Elevada eficiência do motor:** Poupança energética acima de 90%. • **Permite a leitura do consumo energético.**

**Caraterísticas gerais: Tecnologia Full Inverter:** permite controlar com precisão a velocidade da bomba. O funcionamento da bomba é automaticamente ajustado entre 30 ~ 100% garantido poupança energética e funcionamento silencioso. • **Sistema hidráulico voluta:** O ruído é isolado pela estrutura voluta, que garante maior caudal sem turbulência, menos ruído em comparação com os sistemas tradicionais tipo difusor. • **Motor BLDC (sem escovas):** assegura o funcionamento com muito menos ruído, elevada eficiência e maior durabilidade.

**Modo de funcionamento: Automático (auto inverter):** Depois de definir o caudal, a bomba deteta automaticamente a pressão do sistema e ajusta o funcionamento de forma a garantir um caudal constante. **Manual (manual inverter):** O funcionamento pode ser definido manualmente de acordo com a diferentes necessidades.

**Materiais: Eixo:** Aço inoxidável AISI-316.



**Especificações técnicas: Temperatura ambiente:** Instalação interior, temperatura de funcionamento: -10 °C ~ 50 °C. • **Isolamento:** Classe F, IP55.

**Tecnologia Full Inverter:** permite controlar com precisão a velocidade da bomba. O funcionamento da bomba é automaticamente ajustado entre 30 ~ 100% garantido poupança energética e funcionamento silencioso. • **Sistema hidráulico voluta:** O ruído é isolado pela estrutura voluta, que garante maior caudal sem turbulência, menos ruído em comparação com os sistemas tradicionais tipo difusor. • **Motor BLDC (sem escovas):** assegura o funcionamento com muito menos ruído, elevada eficiência e maior durabilidade.

**Modo de funcionamento: Automático (AI - auto inverter):** Depois de definir o caudal, a bomba deteta automaticamente a pressão do sistema e ajusta o funcionamento de forma a garantir um caudal constante. **Manual (MI - manual inverter):** O funcionamento pode ser definido manualmente de acordo com a diferentes necessidades.

**Controlador inteligente full touch**



-  **Leitor de consumo energético**  
Desbloqueio / Backwash (retrolavagem) filtro
-  **AI/MI modo opcional**  
AI - Auto inverter (automático)  
MI - Manual inverter (manual)
-  **Leitor caudal (m³/h):**



CARATERÍSTICAS TÉCNICAS - BLUEZONE POOL   BOMBA MONOFÁSICA VARIADOR DE VELOCIDADE INVERTER							
Código	Volume da piscina aconselhado (m³)	P1	Voltagem (V / Hz)	Q max. (m³/h)	H max. (mCA)	Caudal (m³/h)	
		kW				8 m	10 m
514160	30 -50	0,07 -0,77	220 -240 V 50 / 60 Hz	24,3	12,1	6 -19,9	4,38 -14,6
514161	40 -70	0,08 -1,05		26,7	14,6	7,4 -24,8	6,39 -21,3



**A MAIS SILENCIOSA E  
COM MELHOR EFICIÊNCIA  
ENERGÉTICA DO MERCADO!**

**BOMBA DE FILTRAÇÃO  
COM SISTEMA INVERTER**



**NOVO**

**Dimensões da bomba**

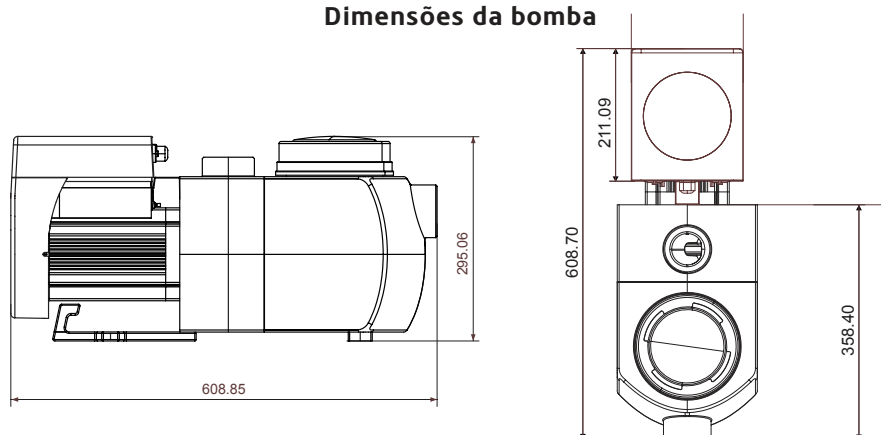

**Curva de desempenho - 1 CV • 1,5 CV**

